

J A F 公認準国内競技
J A F 東日本ラリー選手権 第4戦
JMRC 関東ラリーカップ 群馬ラリーシリーズ 第2戦
MSCCラリー in MIKABO

特別規則書



2021年5月15日(土)

オーガナイザー：マツダスポーツカークラブ (MSCC)

後援： 藤岡市 / 神流町 / 藤岡市観光協会 / 神流町観光協会

協力： JMRC 群馬ラリー部会 / JMRC 埼玉ラリー部会 / JMRC 東京ラリー部会
NPO 法人 M.O.S.C.O

協賛： 横浜ゴム株式会社 / 住友ゴム工業株式会社 / 株式会社YFC / KYB エンジニアリング & サービス株式会社
ピア株式会社 / 株式会社ティン / 株式会社錦之堂
株式会社関東マツダ / 関東礦油株式会社

群馬ラリーシリーズ シリーズ協賛：

株式会社キャロッセ / 株式会社井出工業 / 群馬庚申園株式会社
株式会社千明自動車 / MONTRE 2021 / PETRONAS / 株式会社NENC
ウルトジャパン株式会社 / 有限会社カーステーションマルシェ

群馬ラリーシリーズ シリーズ協力：

久野モータース 山岳救助隊



MAZDA SPORTS CAR CLUB



公示

本競技会は、一般社団法人日本自動車連盟（以下「JAF」という）の公認のもとにFIA国際モータースポーツ競技規則およびその付則に準拠した日本自動車連盟（JAF）の国内競技規則およびその細則、ラリー競技開催規定、JMRC関東ラリー統一規則書、JMRC群馬ラリーシリーズ案内及びシリーズ規則書および本競技会特別規則に従い準国内競技として開催される。

第1条 競技会の名称及び格式

JAF公認準国内競技 公認番号：2021-1105
JAF東日本ラリー選手権 第4戦
JMRC関東ラリーカップ 群馬ラリーシリーズ 第2戦
MSCCラリー in MIKABO

第2条 競技会の種目

4輪自動車によるスペシャルステージラリー

第3条 オーガナイザー

マツダスポーツカークラブ(略称 MSCC) (JAF 公認クラブ No. 13014)
所在地：〒154-0002 東京都世田谷区下馬 6-24-9 小島アルミ(株)内
代表者名：西井 敏則

第4条 開催日及び開催場所（集合場所）

開催日 : 2021年5月15日(土)
受付時間 : 5月15日(土) 9:00~10:00
受付場所 : 群馬県藤岡市保美濃山 1550 おにし青少年野外活動センター体育館
コース概要 : 群馬県藤岡市・多野郡神流町・甘楽郡甘楽町・高崎市周辺
総走行距離 約150km内 スペシャルステージの総距離 約40km
スペシャルステージの路面 舗装路面
セクション数 1セクション、SS数 4SS
競技会本部(HQ) : 群馬県藤岡市保美濃山 1550 おにし青少年野外活動センター
TEL 0274-56-0123
スタート : 群馬県藤岡市保美濃山 1550 おにし青少年野外活動センター体育館駐車場
フィニッシュ : 群馬県藤岡市保美濃山 1550 おにし青少年野外活動センター体育館駐車場

第5条 申込期間

2021年4月12日(月)~5月5日(水) 必着

第6条 大会事務局及び参加申し込み先

〒140-0014 東京都品川区大井 6-14-8 後藤電工(株)内
MSCCラリー in MIKABO 大会事務局
TEL : 090-3139-0923(土日・祝日を除く 10:00~17:00) FAX : 03-3778-1230
E-mail : mscrcally@mazdasportscarclub.jp
URL : <http://www.mazdasportscarclub.jp/>

第7条 大会役員

大会役員

組織委員長 西井 敏則(MSCC)
組織委員 堀口 幹城(CORSA)、遠藤 彰(MSCC)、後藤 茂行(MSCC)

第8条 競技役員
競技会審査委員会

審査委員長	小口 貴久 (JMRC 関東運営委員長)
審査委員	高桑 春雄 (MOSCO 代表)

競技役員

競技長	後藤 茂行 (MSCC)
コース委員長	後藤 茂行 (MSCC)
計時委員長	山口 昌也 (MOSCO)
技術委員長	織原 敏明 (MSCC)
救急委員長	久末 昇 (MSCC)
大会医師	金 正 (海老名総合病院医師)
事務局長	西井 敏則 (MSCC)
事務局次長	堀口 幹城 (CORSA)
CRO	宮城 孝仁 (TR-8)

第9条 競技種別

ラリー競技開催規定の付則「スペシャルステージラリー開催規定」に従った舗装路面（ターマック）によるスペシャルステージラリー（2セクション）

第10条 参加料及び保険

1. 参加料（15日夕食-お弁当 2名分を含む）

東日本ラリー選手権	1台 43,000円
群馬ラリーシリーズ	1台 43,000円
チャレンジクラス	1台 41,000円
エキスパートテストクラス	1台 41,000円

但し、群馬ラリーシリーズ/チャレンジクラス参加者で「JMRCに加盟しJAF登録クラブ・団体等に所属していない参加者グループ」は当該競技会の参加料に1人当たり1,000円を増額する。（JMRC関東ラリー統一規則書第16条 参加申込4.記載事項）

2. 保険 参加申込書のラリー保険申告欄には、必ず保険状況を申告すること。

参加グループは、ラリー競技に有効な対人賠償保険、および対物保険、ならびに搭乗者傷害保険（死亡・後遺障害のみ）500万円以上に加入していること。

オーガナイザー用意のラリー競技自動車保険に申込み場合は、所定の申込書と必要書類（申込書を参照）を参加申込書と同時に送付すること。

JMRC見舞金制度又はJMRCスポーツ安全保険の加入者は、JMRC関東ラリー見舞金制度の使用も認めるが、対物賠償補償保険（200万円以上）への加入を強く勧める。

（ラリー見舞金制度加入料；5,000円 必ず登録証の写しを送付すること）

☆ 参加受理の発表は、5月10日（月）にホームページ上に発表する。

第11条 アシスト行為

本ラリーでは、新型コロナウイルス感染症拡大防止のため不特定多数の人の出入りを考慮し、アシスト隊によるサービスを設定していません。

第12条 タイムスケジュール

本競技会のタイムスケジュールは以下の通りとする。

日 時	アイテム	場 所
4月12日(月) 9:00~	参加受付開始	
5月5日(水) 21:00	参加受付締切り	

日 時	アイテム	場 所
5月10日(月)19:00~	エントリーリスト発表	ホームページ
5月15日(土) 8:30~	HQ開設	おにし青少年野外活動センター体育館
9:00~10:00	参加受付	おにし青少年野外活動センター体育館
9:30~14:30	レッキ	
13:30~15:30	公式車両検査	おにし青少年野外活動センター体育館前駐車場
15:30~	第1回審査委員会	おにし青少年野外活動センター
16:00	スタートリスト発表	おにし青少年野外活動センター体育館
16:00~	ドライバーズブリーフィング	おにし青少年野外活動センター体育館
17:00~	スタート	おにし青少年野外活動センター体育館前駐車場
21:35~	ラリーフィニッシュ	おにし青少年野外活動センター体育館前駐車場
23:00	暫定結果発表	おにし青少年野外活動センター体育館
23:30~	正式結果発表 表彰式は行わない	おにし青少年野外活動センター体育館
24:00	HQ閉鎖	おにし青少年野外活動センター体育館

第14条 参加車両

1. 参加車両

JAF国内競技車両規則第2編ラリー車両規定に従ったR車両、RJ車両、RF車両、RPN車両、AE車両、又はRB車両(2002年ラリー車両規定に従って製作したラリー車両)とする。なお、排気管及び、マフラーについては国交省の車検合格時の物を使用する事。

当競技会に参加する車両は、安全性重視のためロールバーについてはRF車両に合致の出来るサイドバーは必着とし、リヤ斜行バーの装着は強く推奨することとします。

※なお、RB車両にて参加する場合の車両もサイドバーは必着とする。

2. タイヤ

使用タイヤはグラベル用ラリータイヤに限る。また、JAF国内競技車両規則第2編第3章 第6条6. 2)に定められたタイヤの規則に準拠すること。かつタイヤはいかなる場合に於いてもスリップサインが出ていないこと。但し、一部の特殊な車両等においてラリータイヤに適合サイズが無い場合は、ラリータイヤ以外の一般ラジアルタイヤの使用を認めることもある。

チャレンジクラスとエキスパートクラスはラリータイヤ以外の使用を認める。

BC-3 & 3クラスの使用タイヤについて

155/65-13インチのタイヤを標準サイズとする軽自動車に一般ラジアルタイヤを認める際に同一クラス の他車種に対し公平さが保てなくなる為、下記3銘柄を指定し、BC-3 & 3クラス全車両対象に一般ラジアルの使用を認めることとする。

(群馬ラリーシリーズ運営委員会の3クラスタイヤ決定事項を記載します。)

1、ダンロップタイヤ D I R E Z Z A Z III・Z II

URL <https://tyre.dunlop.co.jp/tyre/lineup/sport/z3/>

2、ヨコハマタイヤ A D V A N N E O V A

URL http://www.y-yokohama.com/product/tire/advan_ad08r/

3、ブリヂストンタイヤ P O T E N Z A R E-71R・RS(2021年1月更新)

URL <https://tire.bridgestone.co.jp/potenza/re71r/index.html>

なお、他メーカーや、違うタイプのタイヤについての使用を認める物では有りません。

ラリータイヤでの出場をシリーズ運営委員会としては強く希望致します。

3. リストリクター

リストリクターの装着は任意とする。

4. レッキ車両

レッキに使用する車は、競技車を使用することを認めるが、競技車は一般車両より目立った

存在で有る事を忘れずモラルのある走行を行うこと。

第15条 クラス区分

東日本ラリー選手権及び群馬ラリーシリーズ（本大会は群馬ラリーシリーズの排気量区分にてクラス分けされます）

BC-1 & 1クラス：排気量2500cc を超える4輪駆動車両（群馬ラリーシリーズ）

東日本クラスの1500cc を超え3000cc までの2輪駆動車両は本大会においてはBC-2 & 2クラスに編入とするが、東日本戦でのポイントは減点数をBC-2クラスの順位に再計算されポイントが与えられるものとする。3000cc を超える2輪駆動車は本大会においてはBC-2 & 2クラスに編入とするが、東日本戦でのポイントは減点数をBC-1クラスの順位に再計算されポイントを与える事とする。

BC-2 & 2クラス：排気量1500cc を超える2輪駆動車両及び1500cc 以上2500cc を含む2500cc までの4輪駆動車両（群馬ラリーシリーズ）

東日本クラスの2500cc を超え3000cc までの4輪駆動車両は、本大会においてはBC-1 & 1クラスに編入とするが、東日本戦でのポイントは減点数をBC-1クラスの順位に再計算されポイントが与えられるものとする。

BC-3 & 3クラス：排気量1500cc を含み1500cc までの車両及び1600cc 以下のRPN車両（RPN車両は年式を問わない）

BC-4クラス：AE車両及びAT車両（選手権クラス成立しない場合、AE車両はBC-3クラスに編入し、AT車両は排気量に準じたクラスに編入とする）

チャレンジクラス：タイヤ規制及び排気量区分無し

但し台数が6台以上の場合は戦歴や排気量を加味しクラス分けを検討する。
（2021年JMRC群馬ラリーシリーズ案内を参照）

エキスパートクラス：タイヤ規制及び排気量区分無し

全日本ラリー経験者で6月の全日本戦の下見走行選手

第16条 参加申込

参加申込は、オーガナイザー所定の書類に必要事項を記入し、署名の上、申込期間内に下記事務局へE-mail（推奨）/FAX/郵送等で送付のこと。

なお、署名、捺印した原本は5月15日（土）参加受付での提出を認める。

提出書類

参加申込書/車両申告書/参加料明細書/車検証/ラリー競技に有効な保険証の写し（特記事項追加等の保険申込書には保険証原本の写しの添付が必要です）及び第27条1項の問診票（5月15日（土）参加受付時の提出）

注）本競技に有効な保険証の写しとは、本競技に有効な事を証明する記載および保険金額が有るものです。領収書で本競技に有効な事を証明する記載がないものは無効です。

参加申込期間後の申請・登録内容の変更には事務手数料2,000円を必要とする。変更内容については書面にて提出のこと。

申込先

〒140-0014 東京都品川区大井 6-14-8 後藤電工(株)内

MSCCラリー in MIKABO 大会事務局

TEL：090-3139-0923（土日・祝日を除く10:00～17:00） FAX：03-3778-1230

E-mail：msccrally@mazdasportscarclub.jp

参加料は5月6日（木）迄に下記口座へ振り込みのこと。振り込み手数料は申込者の負担とする。

三菱UFJ銀行 広尾支店 普）1228414

マツダスポーツカークラブ 丸山尚人（まるやまなおと）

第24条 賞典

東日本及び群馬戦	各クラス1位～3位	JAFメダル、副賞	4位～6位	副賞
チャレンジクラス	賞典は無い			
エキスパートクラス	賞典は無い			

JAFメダルを除き、各クラス参加台数の30%を下回らない範囲で賞典を制限する。

なお、表彰式は行わないが入賞者への賞品授与と写真撮影は正式結果発表後にHQにて実施する。詳細は公式通知にて別途示す。

第27条 その他 指定感染症(新型コロナウイルス)対策

1. 新型コロナウイルス感染症拡大防止として、参加受付の検温受診時に所定書式の間診票を提出すること。なお、間診票はJMRC群馬ホームページまたはMSCCホームページからダウンロードのこと。
2. 新型コロナウイルス感染症拡大防止として、検温受診時に非接触式検温で37.5°以上の発熱が認められた場合は、再度接触式検温を行い37.5°以上が確認された場合は、競技会への参加を認めない。
なお、診断書を競技会当日より3週間以内に大会事務局宛にメール等で提出した場合は、事務手数料3000円を引き参加料を返還する。
理由無く期限内に診断書を提出しない場合は参加料の返還は無いものとする。
3. 参加受理後に新型コロナウイルスに感染した事が発覚し、大会事務局宛に競技会前日までに電話またはメール等にて参加できない旨の連絡をし、後日診断書を提出した場合には事務手数料2000円を引き参加料を返還する。
4. 競技会終了後2週間以内に新型コロナウイルス感染症を発症した場合は、大会事務局に対して速やかに濃厚接触者の有無等について報告のこと。

第32条 本規則の施行

本規則は2021年4月12日より施行する。

MSCCラリー in MIKABO
大会組織委員会

アイテナリー

MSCC ラリー in MIKABO

ITINERARY

2021/3/1 Ver.00-01

Start Leg1 (Section 1)

Saturday. 15 May 2021

TC	LOCATION	SS dist.	Liaison dist.	Total dist.	Target time	First car due
0:00:00	Rally Start (鬼石)					17:00
0:00:00	上日野		50.78	50.78	1:30	18:30
SS1	Mikabo-Short 1	7.61				18:33
2	秋葉峠		1.78	9.39	0:17	18:50
SS2	Mikabo-Long 1	12.31				18:53
RZ	Refuel - SHELL(セルフ式GS)		(26.48)		(1:02)	(20:25)
0:00:00	Distance to go	(19.92)	(27.58)	(47.50)		
3	上日野		51.66	63.97	1:57	20:50
SS3	Mikabo-Short 2	7.61				20:53
4	秋葉峠		1.78	9.39	0:17	21:10
SS4	Mikabo-Long 2	12.31				21:13
4A	Rally Finish & Parc Ferme in (鬼石)		0.62	12.93	0:22	21:35

※ TC4Aは早着のタイムペナルティーは課さない。

Leg1 totals	39.84	106.62	146.46
-------------	--------------	---------------	---------------

TOTALS OF THE RALLY				
	SS	Liaison	Total	%
Totals (Leg1 - 4SS)	39.84	106.62	146.46	27.2%

Section 1

Ver1 2021/3/1

付 則 2

レッキのスケジュール

当日発行のロードブックにレッキスケジュール及びレッキルートを記載する。

付 則 3

コンペティターリレーションオフィサー（CRO）



携帯電話 コミュニケーションにて告知

CRO 行動スケジュール

「コミュニケーションにて示す」

MSCCラリー in MIKABO 2021 全体図

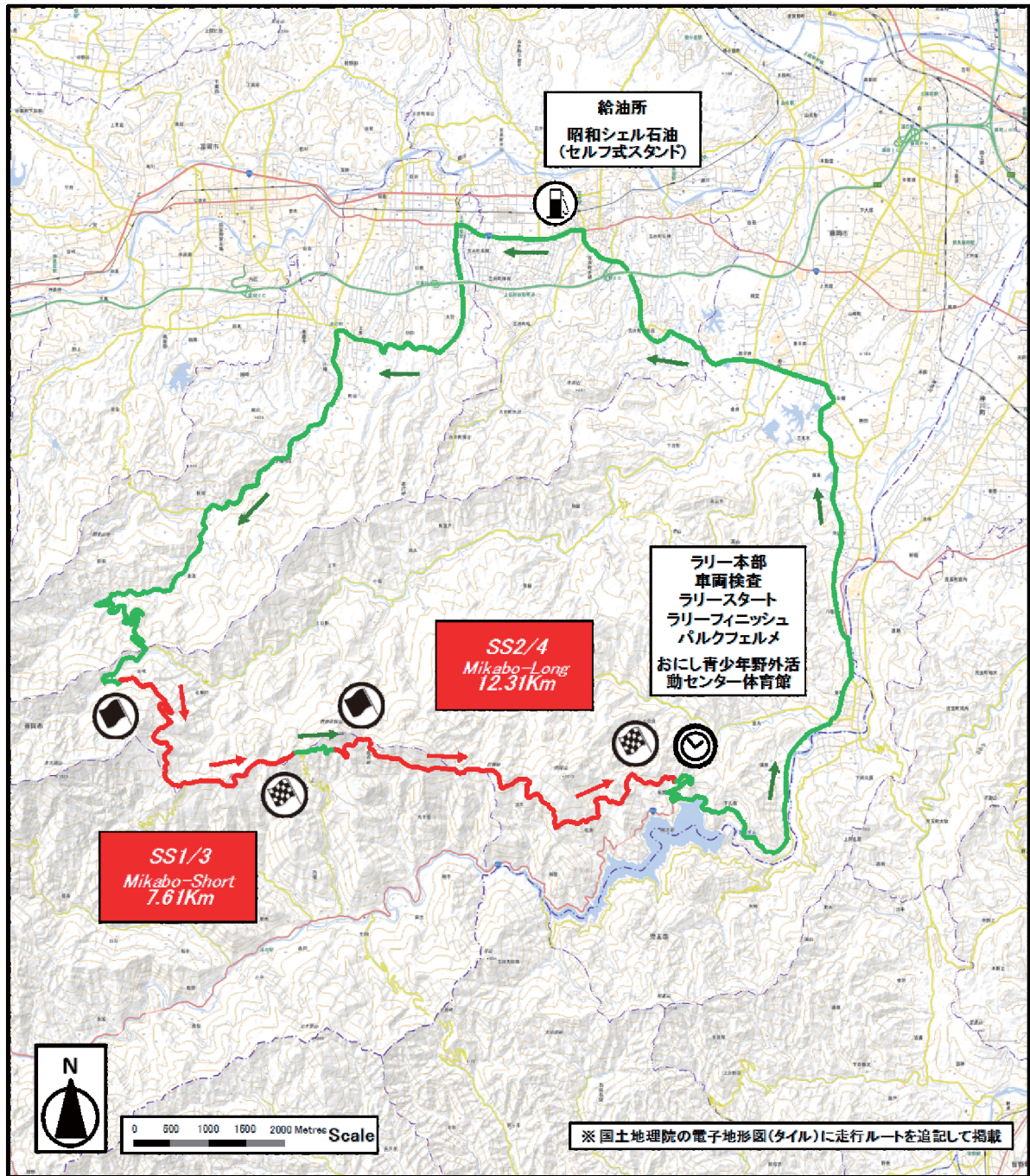

2021年 5月 15日 (土)	LEG 1 (Sec.1)	SS1/3	MIKABO-Short I / II	7.61Km
		SS2/4	MIKABO-Long I / II	12.31Km
		合計		39.84Km

【 凡例 】

— スペシャルステージLEG1

— 移動区間

⌚ タイムコントロール

⬢ スペシャルステージのスタート

⊞ スペシャルステージのフィニッシュ

⛽ 給油ポイント

ラリー HQ

おにし青少年野外活動センター
群馬県藤岡市保美濃山1550
TEL 0274-56-0123
<http://www.taiken-katudou.org/>

ラリー HQ 周辺図



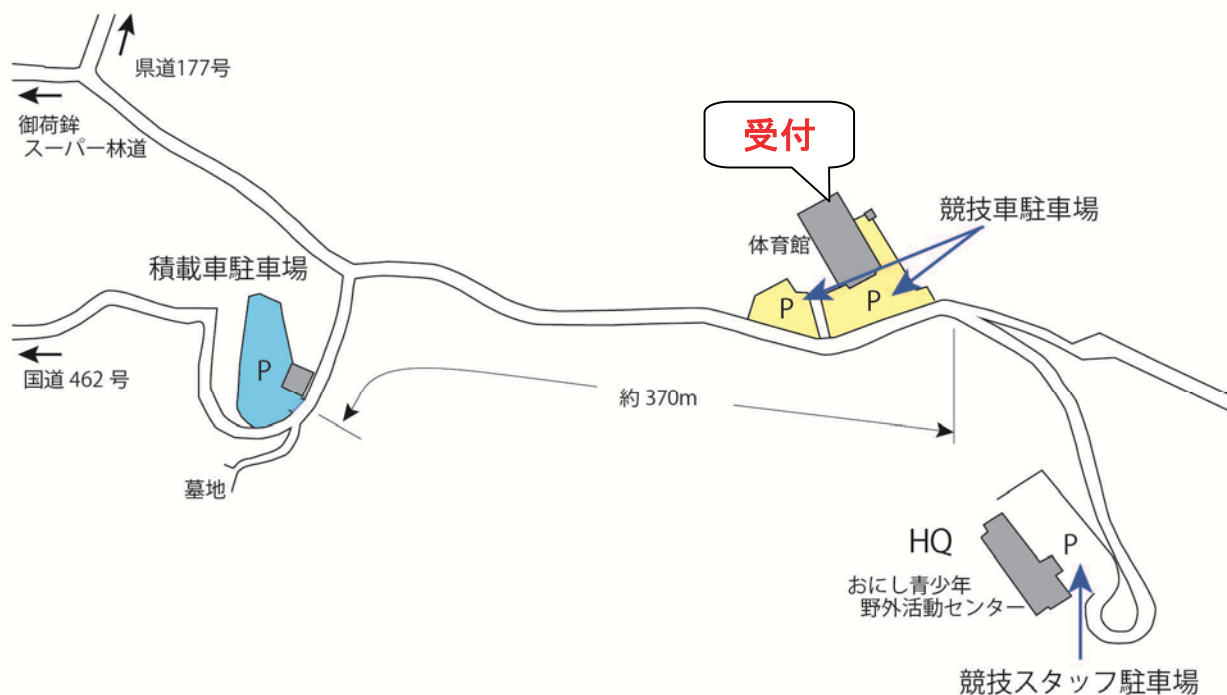

ラリー HQ 周辺レイアウト

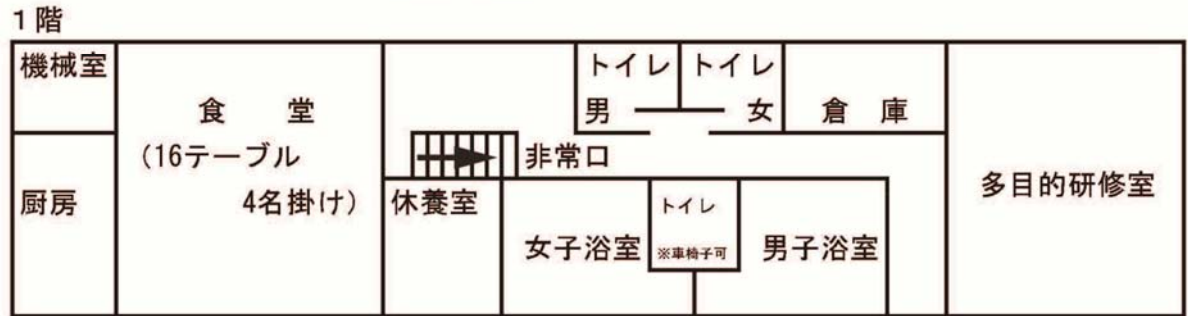
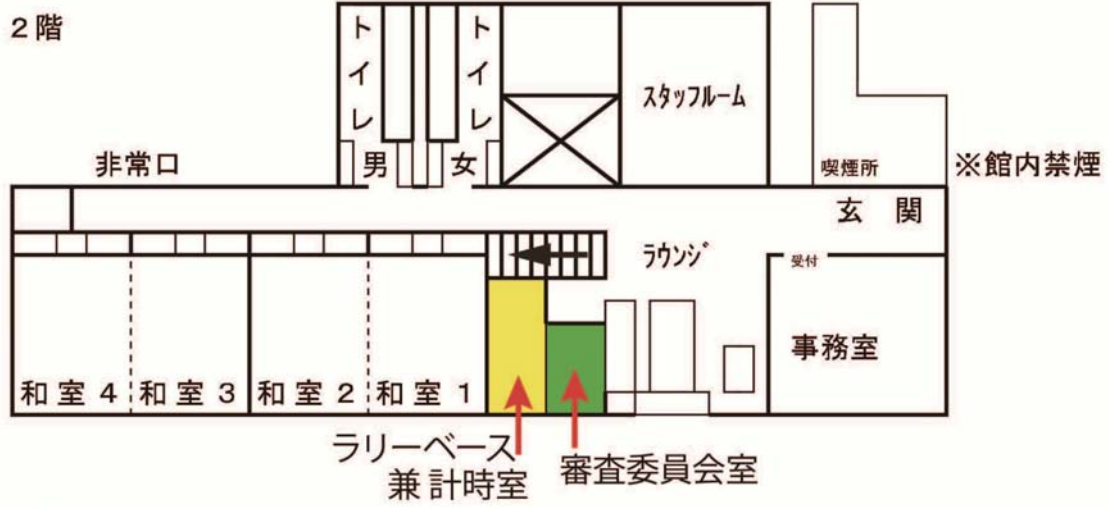

HQ（おにし青少年野外活動センター）館内図

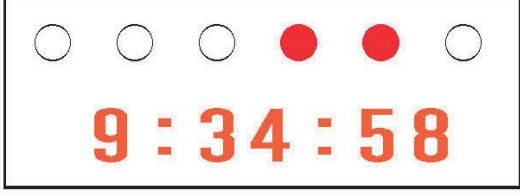
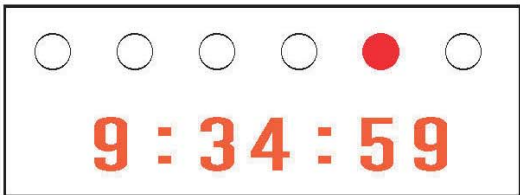
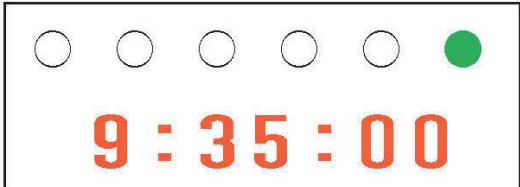

信号灯によるスタート手順

- | | | |
|---|---|--|
| ① |  | スタート 5 秒前に 5 個の赤い信号が点灯 |
| ② |  | スタート 4 秒前に 4 個の赤い信号が点灯 |
| ③ |  | スタート 3 秒前に 3 個の赤い信号が点灯 |
| ④ |  | スタート 2 秒前に 2 個の赤い信号が点灯 |
| ⑤ |  | スタート 1 秒前に 1 個の赤い信号が点灯 |
| ⑥ |  | スタート時には全ての赤い信号が消え、
1 個の 緑 の信号が点灯 |

- フライング検知
スタート時刻前にスタートラインを通過した場合表示部が **点滅** する。
- もしこのシステムが故障した場合は、クルーに充分聞こえる大きな声で 30 秒－15 秒－10 秒－5 秒－4 秒－3 秒－2 秒－1 秒の順にカウントダウンをする。

付 則6

ラリープレートおよび広告

- | | |
|-------------------|-------------------------------|
| ラリープレート | : 左右ドア及びボンネットの計3枚 |
| JAF公認ラリー
競技会之証 | : 左リアーウィンドウの目視可能な場所 |
| オレンジプレート | : 左リアーウィンドウ及びリアーウィンドウの目視可能な場所 |
| レッキ用プレート | : ボンネット左先端 |
| B1 | : 左右フェンダー |
| B2 | : ボンネット先端 |

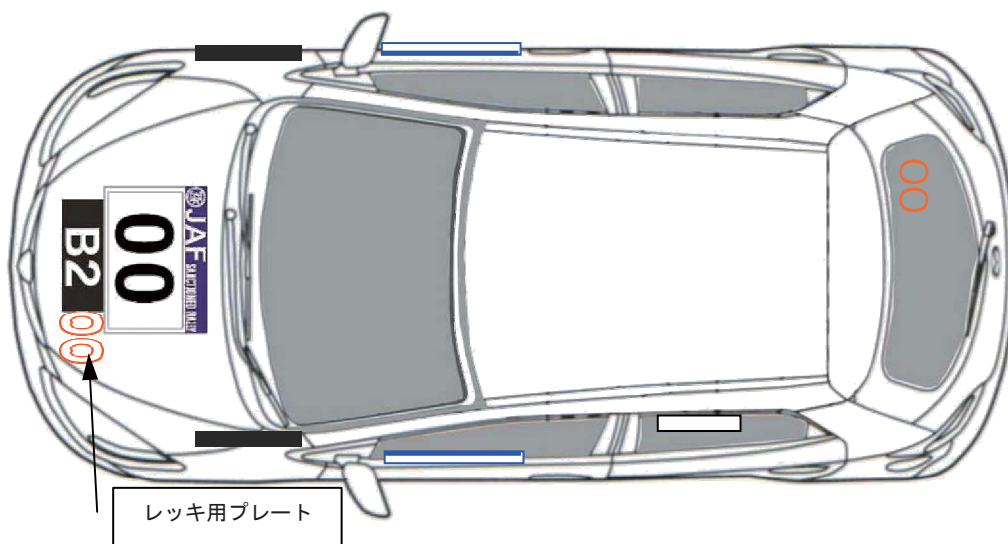
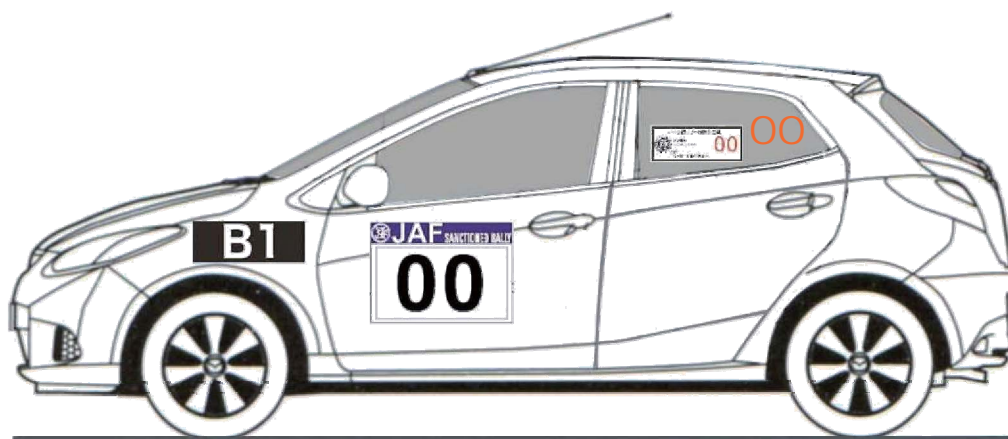

**レッキ用プレート以外の貼り付けは、
レッキ終了後に行ってください。**